

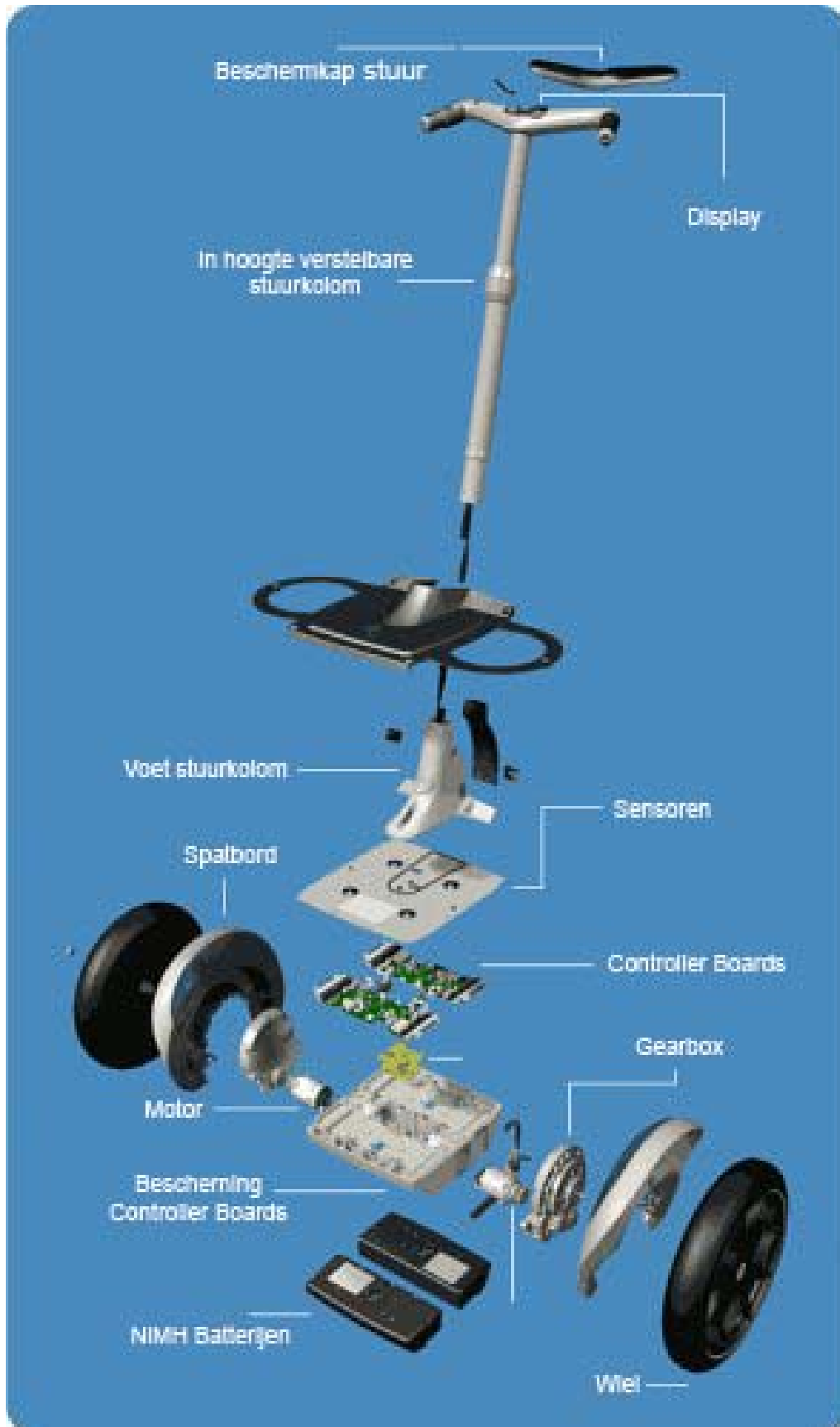

- Segway® HT
Verkorte Handleiding
- > Display iconen
 - > Basis handelingen
 - > Diagnose Troubleshooting
 - > FAQ's

Componenten Segway® HT



Gereedschappen



Luchtdruk meter
Alcohol
Platte schroeven draaier
Imbus sleutels: 2.5 mm, 3 mm, 4 mm, 5 mm
Multimeter
Plastic of rubber hamer
Torx bits: T-10, T-15, T-25, T-27
Torx dopsleutel: T-45
Dopsleutel 16 mm
Pomp
Accu schroef handschroevendraaier
Ratelsleutel

Torque sleutels:
40-50 N-m minimum range





Torque instellingen

CSB (Controle shaft base)	11.0 N-m
Versnellingsbak	40.0 N-m
Wiel	50.0 N-m
Batterij	1.0 N-m
Spatborden	1.6 N-m
Grips	6.8 N-m
Standaard	5.0 N-m

Normale display mogelijkheden





Machine Status	Display	Aanbevolen Actie
<p><u>Volg Modus</u> Oranje display licht</p> <p>NOTE: Volle batterij in display te zien.</p>		<p>Door de stuurgrip te draaien zal de Segway® HT zich in voor cq achterwaartse richting bewegen. De Segway® HT blijft aan tot de berijder d.m.v. de mode knop de Segway® HT uitschakeld.</p>
<p><u>Balans Modus</u> Groen display licht</p> <p>NOTE: Volle batterij in display te zien. Verticale balk beweegt dynamisch in balans modus</p>		<p>Het is veilig om op de Segway® HT te stappen. Op het moment dat de bereider de Segway® HT los laat zal deze ongeveer 2 meter doorrijden, alvorens uit te schakelen</p>
<p><u>Balans Modus</u> Verminderde prestatie Groen display licht</p> <p>NOTE: Volle batterij in display te zien. Verticale balk beweegt dynamisch in balans modus</p>		<p>Zorg er voor en controleer dat minimaal 2 druk sensoren ingedrukt zijn.</p> <p>Controleer de temperatuur van de batterijen, wellicht is deze te hoog.</p>

Fout meldingen (veroorzaakt door de gebruiker)





<p>Verkeerde sleutel (bij het starten)</p> <p>NOTE: Buitenste segmenten variëren door batterijniveau.</p>		<p>Herstart de Segway® HT met de bijbehorende sleutel.</p>
<p>Druk sensor ingedrukt bij de start Links voor</p>		<p>Zorg ervoor dat er niets op de mat drukt. Herstart de Segway® HT. Check onder de mat naar een ingedrukte sensor.</p>
<p>Druk sensor ingedrukt bij de start Links achter</p>		<p>Zorg ervoor dat er niets op de mat drukt. Herstart de Segway® HT. Check onder de mat naar een ingedrukte sensor.</p>
<p>Druk sensor ingedrukt bij de start Rechts voor</p>		<p>Zorg ervoor dat er niets op de mat drukt. Herstart de Segway® HT. Check onder de mat naar een ingedrukte sensor.</p>
<p>Druk sensor ingedrukt bij de start Rechts voor</p>		<p>Zorg ervoor dat er niets op de mat drukt. Herstart de Segway® HT. Check onder de mat naar een ingedrukte sensor.</p>
<p>NOTE: In alle fout gevallen is de display rood en zullen de buitenste segmenten en het gezicht knipperen.</p>		

(tabel gaat verder op de volgende pagina)

Fout meldingen (veroorzaakt door de berijder)

<p>Bijna lege batterij</p>		<p>Laad de batterijen op. Neem ruim tijd voor opladen.</p>
<p>Stuurgrip niet gecentreerd bij de start Naar links gedraaid.</p>		<p>Check de stuurgrip. Zorg dat deze in het midden staat.</p>
<p>Stuurgrip niet gecentreerd bij de start Naar rechts gedraaid.</p>		<p>Check de stuurgrip. Zorg dat deze in het midden staat.</p>
<p>Oplaadsnoer aangesloten bij het opstarten.</p>		<p>Koppel de stroomtoevoer los en start opnieuw.</p>
<p>Mode knop ingedrukt of klem bij het opstarten</p>		<p>Zorg ervoor dat de mode knop niet ingedrukt is.</p>
<p>NOTE: In alle fout gevallen is de display rood en zullen de buitenste segmenten en het gezicht knipperen.</p>		

Service fout meldingen (machine fout meldingen, service nodig!)

Platform fout		De fout zit in het platform
Onbekende fout		De machine is niet in staat de fout te isoleren. Check voor opgeladen batterijen en herbevestig de stuurstang.
Batterij VOOR fout		De fout zit in de voorste batterij. Batterij moet vervangen worden. NOTE: Deze fout komt NIET door een niet opgeladen batterij
Batterij ACHTER fout		De fout zit in de achterste batterij. Batterij moet vervangen worden. NOTE: Deze fout komt NIET door een niet opgeladen batterij.
NOTE: In alle fout gevallen is de display rood en zullen de buitenste segmenten en het gezicht knipperen.		

Basis handelingen

Aansluiten op netstroom



Kijk of de LED branden

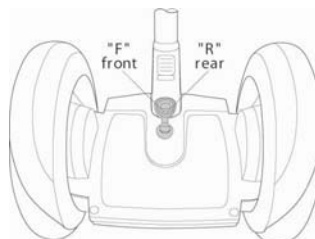

Stuurstang en connectoren verwijderen

Draai de bout onder aan de stuurstang los
Zorg ervoor dat het stuur ingeschoven staat
Trek het stuur uit de basis
Ontkoppel de connectoren

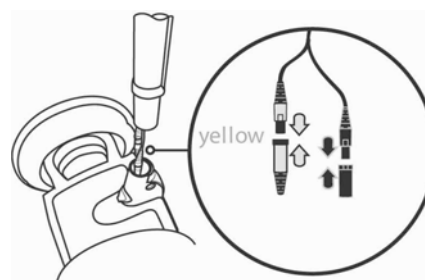

Stuurstang en connectoren plaatsen

Koppel de connectoren vast
Met een uitgeschoven stuurstang;
Steek het stuur in de basis
Draai de schroef onder aan de stuurstang $\frac{1}{2}$ aan
Leg het stuur op de grond om het recht te krijgen
Draai de schroef onderaan de stuurstang vast

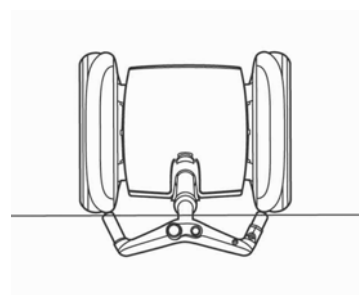

Demonderen batterijen

Netstroom loskoppelen
Leg de Segway® HT op 1 wiel
Haal de batterijen recht van de power base
Installeren batterijen
Batterijen met de ronde kant naar de buitenkant monteren

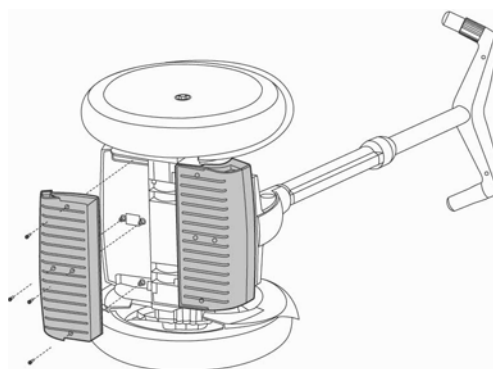

Wielen verwisselen

Verwijder het wiel door de wielbouten los te draaien
Gebruik de rubber hamer om het wiel los te tikken van de naaf.
Plaats het oud of nieuwe wiel terug.
Draai de schroeven aan (zie torque tabel)

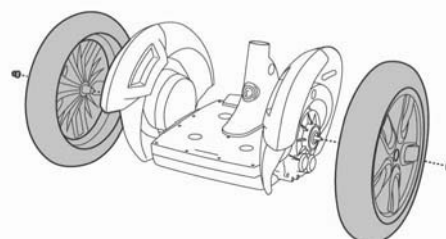

Spatborden verwijderen

Idem als wielen
Tussen het verwijderen en terugplaatsen wielen
Verwijder en herplaats het spatbord

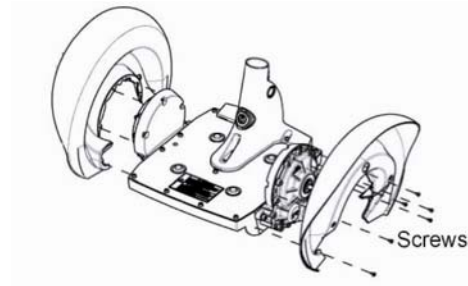

Standaard vervangen

Idem als wielen
Tussen het verwijderen en terugplaatsen wielen
Verwijder en herplaats standaard

Vervangen grips

Maak de schroeven bij de grips los
Schuif de grip(s) van het stuur
Zorg ervoor dat de oppervlakten schoon en draag zijn
Schuif de grips op het stuur (op 1 manier mogelijk)
Draai de schroeven vast

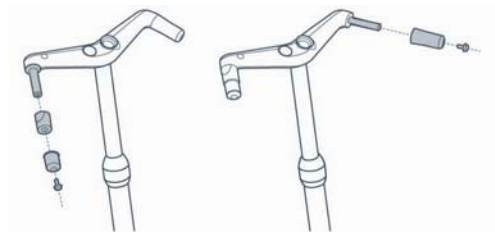



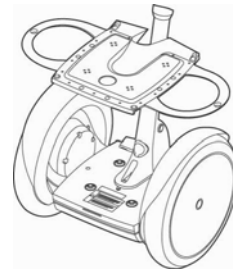

Vervangen mat en controle druksensoren





Druk de uiteinden van de mat uit de spatborden
Til de mat uit de Segway vanaf de NIET stadaard kant
Check de druksensoren
Plaats de mat terug, standaard kant eerst
Let op!! Klepje oplaadpunt niet onder de mat



Diagnose Troubleshooting

Categorie	Symptoom	Oorzaak	Oplossing
Segway® HT start op en de display wordt rood met een moersleutel. Vervolgens gaat de Segway® HT weer uit	3 streep display (knipperend) boven op sleutel. 	Voorste batterij fout. Buiten temperatuur kan te koud of warm zijn.	Breng de temperatuur terug naar normaal. Als het probleem aanhoud, batterijen los en vast maken. Aanhouden probleem voorste batterij vervangen.
	3 streep display (knipperend) boven op sleutel. 	Achterste batterij fout. Buiten temperatuur kan te koud of warm zijn.	Breng de temperatuur terug naar normaal. Als het probleem aanhoud, batterijen los en vast maken. Aanhouden probleem achterste batterij vervangen.
	Alle segmenten in display (knipperen) met sleutel. 	Platform fout.	Ontkoppel en herbevestig stuurstang conrectoren. Batterijen los en vast maken. Nog een fout, bel Segway Nederland
	3 streep display (knipperend) aan beide zijde sleutel. 	Onbekende fout	Ontkoppel en herbevestig stuurstang conrectoren. Batterijen los en vast maken. Nog een fout, bel Segway Nederland

Diagnose Troubleshooting

Categorie	Symptoom	Oorzaak	Oplossing
Segway® HT start op en de display wordt rood met een uniek segment. Display zonder sleutel icoon. Vervolgens gaat de Segway® HT weer uit	Boven en onder segmenten knipperen. 	Oplaadsnoer nog bevestigd aan de netstroom.	Koppel Segway® HT los van de netstroom Wacht 10 seconde Start de machine
	Droevig gezicht Bovenste segment knipperend, met extra segment aan linker of rechter kant. (zie 1.2)  (stuurgrip naar links)	Stuurgrip niet in het midden bij het opstarten.	Controleer stuurgrip Start de machine
	Droevig gezicht Onderste segment knipperend (zie 1.2) 	Bijna lege batterij	Laad de batterijen op. Neem ruim tijd voor opladen.
	Droevig gezicht Enkel segment knipperend (zie 1.2) 	Druksensor ingedrukt bij het starten.	Zorg ervoor dat er niets op de mat drukt. Herstart de Segway® HT. Check onder de mat naar een ingedrukte sensor.
Segway® HT start op Display aanwezig, geen toon, dan gaat machine uit.	Snelle display, geen toon (geluid)	Kapotte of lege voorste batterij	Check stuur conrectoren. Laat op of vervang voorste batterij
Segway® HT start op, geeft een toon, geen display aanwezig, dan gaat machine uit	Toon, geen display	Kapotte of lege achterste batterij	Check stuur conrectoren. Laat op of vervang achterste batterij
Segway® HT start niet op	Geen toon en geen display	Natte sleutel of contact	Droog sleutel en contact
		Corrupte sleutel	Contact Segway Nederland
		Kapotte of lege batterijen	Los en vast maken batterijen. Opladen of vervangen batterijen.
		Stuurstang conrectoren los	Check stuurstang snoeren aansluiting

Diagnose Troubleshooting

Categorie	Symptoom	Oorzaak	Oplossing
Afwijkend gedrag tijdens het rijden	Stuurstang komt naar de rijder toe tijdens rijden, stuur trilt en de machine gaat uit.	Service fout	Herstart Segway® HT. Observeer de display en vergelijk de foutmelding met iconen.
	Stuurstang komt naar de rijder toe tijdens rijden, machine gaat niet uit.	Batterij temperatuur te warm of koud.	Rij langzaam door of stop tot de temperatuur weer normaal is.
		Lege batterij	Normale procedure voor Segway® HT
		Snelheidsbegrenzer	Normale procedure voor Segway® HT
	Segway® HT gaat niet rechtdoor	Stuurgrip niet in het midden	Breng de stuurgrip naar het midden.
		Banden met ongelijk spanning	Check bandenspanning en breng deze gelijk
		Losse moer van de band	Check de moeren van beide banden.
	Stuur trillen en Segway® HT gaat uit	Cruciale lage batterij spanning	Laad de batterijen op
		Machine actief zonder rijder op het platform, machine in balanseer stand	Herstart de Segway® HT
	Stuur trillen en Segway® HT gaat in power assist modus	Druksensoren niet geactiveerd	Normale procedure voor Segway® HT
Oplaad condities	Geen LED bij opladen	Verkeerd oplaadsnoer	Zorg voor een correct oplaadsnoer
		Geen netspanning	Zet netspanning aan
		Niet genoeg tijd genomen	Wacht een aantal seconde.
		Batterij fout	Los en vast maken batterijen, wissel voor en achter batterij. Wanneer een foutieve batterij is geconstateerd deze vervangen, zo niet bel Segway Nederland
	Continu rood (1) brandend LED	1 batterij niet aanwezig, niet goed aangesloten of kapot.	Los en vastmaken batterij of vervangen batterij.
	Continu rood (2) brandend LED	1 batterij niet aanwezig, niet goed aangesloten of kapot.	Los en vastmaken batterij of vervangen batterijen.
	Batterij laad op maar rijtijd neemt af.	Batterij aan het eind van de levensduur.	2 x volledig ont- en opladen batterijen. Of vervangen batterijen.

FAQ's

De Segway rijdt niet rechtuit?

Controleer de bandenspanning. Deze moet in beide banden gelijk zijn.
Controleer beide wielbouten op de bevestiging.

Hoe zet ik de stuurstang vast in de basis?

Connectoren aansluiten
Stuur verlengen, zodat de kabels strak zijn.
Plaats stuurstang in base en draai de bout aan.

Hoe start ik de Segway® HT op?

Wanneer het opstarten niet direct lukt, 30 seconde wachten dan opnieuw proberen
Lukt dit niet, dan korte tikjes met de sleutel op het contact. Aantal keren herhalen, dan na 5-10 seconde opnieuw starten
Wederom geen resultaat, ontkoppelen stuurstang.

Hoe verstel ik de hoogte van het stuur;

Ring op het midden van de stuurstang losdraaien
Armen ongeveer 90 graden
Vastdraaien met 2 vingers en duim

Met welke display iconen wordt het batterij niveau aangegeven?

Wanneer de Segway® HT in balanceer modus staat



Full Charge

(groen)

Low Charge

Waarop moet ik letten tijdens het oplaad proces?

Stadia	Li-ion batterijen	NiMH Batterijen
Initiatie test	Batterij direct naar "snel laden" proces	Langzame groene puls. Duurt ongeveer 2 minuten
Snel laden proces	Continu branden —————	Continu branden —————
Cel balanceren	Groen pulserend langzaam -----	Groen pulseren snel
Volledig geladen	LED's branden niet gedurende ongeveer 5 minuten	Batterij gaat direct naar "batterij onderhoud" proces
Batterij onderhoud	Enkele groene pulsen elke paar seconden - - - - -	Langzame groene puls -----